



2015 مايو 201

مذكرة 062X15

إلى السيدات والسادة
مديرتي ومديري الأكاديميات الجهوية للتربية والتكوين
المندوبات والمندوبين الجهويين للتكوين المهني
النائبات والنواب الإقليميين
المفتشات والمفتشين
المستشارات والمستشارين في التوجيه التربوي
مديرات ومديري المؤسسات التعليمية الثانوية الإعدادية والتأهيلية
مديرات ومديري مؤسسات التكوين المهني

الموضوع : تنظيم عمليات التوجيه وإعادة التوجيه الخاصة بسلكي الجذوع المشتركة المهنية والبيكالوريا المهنية
المراجع : - المذكرة الوزارية رقم 90 بتاريخ 21 ماي 2007 في شأن الإطار التنظيمي لعمليات التوجيه وإعادة
التوجيه بالتعليم الثانوي؛
- المذكرة الوزارية رقم 144995 بتاريخ 13 شتنبر 2013 في شأن مسطرة إعادة التوجيه الاستثنائية
بسلك البكالوريا؛
- المذكرة الوزارية رقم 14/091 بتاريخ 22 يونيو 2014 في شأن مسطرة التوجيه إلى مسالك
البكالوريا المهنية بالتعليم الثانوي التأهيلي.

سلام تام بوجود مولانا الإمام؛

وبعد، في إطار سعي الوزارة إلى مواصلة إرساء البكالوريا المهنية بالتعليم الثانوي التأهيلي، وتوسيع مسالكها لتشمل
قطاعات مهنية متعددة على المستوى الوطني في انفتاح على الشركاء المعنيين، وحرصا على تكافؤ الفرص بين
التلاميذ في الاستفادة، على قدم المساواة، من جميع التخصصات التي تتيحها هذه البكالوريا بغض النظر عن جهة
الانتماء والتوزيع الجغرافي لهذه التخصصات، يشرفني أن أوافيكم بالإجراءات التنظيمية لعمليتي التوجيه وإعادة
التوجيه المتعلقةين بالجذوع المشتركة المهنية ومسالك سلك البكالوريا المهنية، حسب الإمكانيات المتاحة (الملحق 1)،
والتوزيع الجغرافي للتخصصات المهنية ومناطق استقطابها، وفي حدود عدد المقاعد البيداغوجية المخصصة، وحسب
الجدولة الزمنية العامة المحددة (الملحق 4).

1. الإجراءات التنظيمية لعملية التوجيه المتعلقة بسلكي الجذوع المشتركة المهنية والبيكالوريا المهنية

1.1. الفئات المعنية بعملية التوجيه

- الفئة الأولى: تلاميذ السنة الثالثة من التعليم الثانوي الإعدادي العمومي والخصوصي الراغبون في ولوج
إحدى الجذوع المشتركة المهنية المفتوحة بمختلف جهات المملكة؛
- الفئة الثانية: تلاميذ الجذوع المشتركة المهنية الراغبون في مواصلة دراستهم بمسالك السنة الأولى من سلك
البكالوريا المهنية المتفرعة عن هذه الجذوع، أو الراغبون منهم في مواصلة دراستهم بمسالك غير مهنية.

2.1. إجراءات الترشيح

يتعين على تلاميذ الفئتين المعنيتين بالتوجيه التعبير عن رغباتهم في ولوج الجذوع المشتركة المهنية، أو مسالك السنة الأولى من سلك البكالوريا المهنية، ضمن بطاقة الرغبات الجاري بها العمل في حدود ثلاثة اختيارات مهنية، إلى جانب تعبئة بطاقة ترشيح خاصة (النموذج 1) عن كل اختيار من هذه الاختيارات.

ويتعين على المترشحين لولوج الجذوع المشتركة المهنية كذلك تقديم بطاقات ترشيحهم إلى مصلحة الصحة المدرسية المعنية، التابعة لوزارة الصحة، لتعبئة الإطار المخصص لها. ولا تُقبَلُ ترشيحات من لم تشهد له هذه المصلحة بقدرته البدنية على متابعة الدراسة بالجذع المشترك المهني المرغوب فيه.

ويودع التلاميذ المترشحون بطاقات ترشيحهم لدى إدارة مؤسساتهم الثانوية التي تعمل على استكمال معطيات هذه البطاقات عند الاقتضاء، وإعداد لوائح التلاميذ المترشحين حسب الجذوع المشتركة المهنية ومسالك سلك البكالوريا المهنية المرغوب فيها، وإرسالها رفقة هذه البطاقات إلى الأكاديمية الجهوية للتربية والتكوين عبر السلم الإداري، حيث تحتفظ هذه الأخيرة بتلك المتعلقة بالجذوع والمسالك المتوفرة بالجهة، وإحالة الأخرى على باقي الأكاديميات المعنية. وتُعمد هذه البطاقات واللوائح من طرف اللجن الجهوية للبكالوريا المهنية، المنصوص عليها بعده، خلال عملية الاختيار الأولي. وفي حالة عدم وجود أي ترشيح بالمؤسسة الثانوية، تُخبر هذه الأخيرة النيابة الإقليمية المعنية برسالة في الموضوع.

3.1. إجراءات الاختيار الأولي

تسهر كل لجنة جهوية للبكالوريا المهنية على مختلف الإجراءات المتعلقة بالاختيار الأولي للتلاميذ الراغبين في ولوج الجذوع المشتركة المهنية ومسالك سلك البكالوريا المهنية المتوفرة بالجهة. ولهذا الغرض، تعمل هذه اللجنة أساسا على:

- إجراء الاختيار الأولي لولوج الجذوع المشتركة المهنية بالجهة أخذا بعين الاعتبار ما يلي:
 - اجتياز المترشحين لاختبار خاص لانتقاء المقبولين بناء على قدراتهم المعرفية والمهارية ومدى ملاءمتها لمتطلبات هذه الجذوع. وينبغي أن يستحضر هذا الاختبار درجة التمكن من اللغة الفرنسية باعتبارها لغة تدريس المواد المهنية؛
 - إشراف اللجنة الجهوية على مختلف العمليات المتعلقة بهذا الاختبار، مع إمكانية تمريره وتصحيحه محليا تبسيطا للعملية؛
 - معالجة اللجنة الجهوية لنتائج الاختبار وترتيب المترشحين حسب درجة استحقاقهم بناء على معيارين اثنين يطبقان على التوالي:

1. أولوية الاختيارات المهنية للتلاميذ المعنيين من بين اختياراتهم المعبر عنها في بطاقات الرغبات؛
2. نتائج التلاميذ المعنيين في اختبار الانتقاء.

- إجراء الاختيار الأولي لولوج مسالك السنة الأولى من سلك البكالوريا المهنية بناء على درجة استحقاق التلاميذ المترشحين استنادا إلى أولوية اختياراتهم ومعدل للانتقاء يُحتسب انطلاقا من نتائجهم في المواد الدراسية المؤهلة لهذه المسالك (الملحق 2)؛
- إعداد لوائح رسمية للمقبولين بعدد المقاعد المخصصة لكل جذع مشترك مهني أو مسلك من مسالك السنة الأولى من سلك البكالوريا المهنية، وكذا لوائح انتظار بنفس العدد تُعتمد بداية السنة الدراسية الموالية لتعويض المقاعد المحتمل شغورها بهذه الجذوع والمسالك؛
- تضمين بطاقات الترشيح الخاصة بالتلاميذ المترشحين قراراتها بخصوص ترشيحاتهم: مقبول باللائحة الرسمية؛ مقبول باللائحة الانتظار؛ غير مقبول؛

- إرسال بطاقات الترشيح الخاصة بالتلاميذ المترشحين، وكذا لوائح المقبولين، إلى الأكاديميات الجهوية المعنية لإحالتها على المؤسسات الثانوية الأصلية، عن السلم الإداري، وذلك لاعتمادها خلال مجالس الأقسام الخاصة بالتوجيه.

4.1. إجراءات البت في طلبات التوجيه

تتولى مجالس الأقسام الخاصة بالتوجيه، المنعقدة بالمؤسسات الثانوية الأصلية نهاية السنة الدراسية، البت في طلبات التوجيه إلى الجذوع المشتركة المهنية ومسالك السنة الأولى من سلك البكالوريا المهنية. وتحرص النيابة الإقليمية على ضمان انعقاد المجالس الخاصة بأقسام السنة الثالثة من التعليم الثانوي الإعدادي بمؤسسات التعليم المدرسي الخصوصي المعنية، وإيفاد أطر التوجيه التربوي لحضور أشغالها.

وتحسم هذه المجالس في قرارات التوجيه المتعلقة بالتلاميذ المسجلين باللانحة الرسمية الخاصة بالمؤسسة (الفئة الأولى)، على أساس أن تقترح هذه المجالس توجيهها مؤقتا للتلاميذ الواردة أسماؤهم ضمن لانحة الانتظار (الفئة الثانية) في انتظار الحسم فيها من طرف اللجنة الجهوية للبكالوريا المهنية التي تتعقد لهذا الغرض.

وتعمل المؤسسات الثانوية على موافاة الأكاديمية الجهوية المعنية عن طريق السلم الإداري بنتائج مجالس الأقسام (الملحق 3) التي تهم الفئتين معا قصد اعتمادها من طرف اللجنة الجهوية للبكالوريا المهنية التي تتعقد للحسم في نتائج عملية التوجيه إلى الجذوع المشتركة المهنية ومسالك السنة الأولى من سلك البكالوريا المهنية، مع ضرورة حرصها على ما يلي:

- تحديد المقاعد الشاغرة ضمن اللانحة الرسمية الخاصة بكل اختيار مهني بناء على نتائج مداوات مجالس الأقسام المتوصل بها؛
- تعويض المقاعد الشاغرة ضمن اللانحة الرسمية لكل اختيار مهني من بين المترشحين الواردة أسماؤهم ضمن لانحة الانتظار الخاصة بهذا الاختيار؛
- الحسم في توجيه المترشحين الواردة أسماؤهم في لانحة الانتظار بناء على نتائج مداوات اللجنة وعلى قرارات التوجيه المؤقتة الصادرة عن مجالس الأقسام المعنية؛
- موافاة المؤسسات الثانوية الأصلية عبر السلم الإداري بنتائج أشغالها قصد اتخاذ الإجراءات الإدارية المترتبة عن قراراتها، وإخبار التلاميذ المعنيين بهذه القرارات، مع احتفاظهم بحقهم في إعادة التوجيه بداية السنة الدراسية الموالية.

2. الإجراءات التنظيمية لعملية إعادة التوجيه المتعلقة بسلكي الجذوع المشتركة المهنية والبكالوريا المهنية

1.2. الفئات المعنية بإعادة التوجيه

- **الفئة الأولى:** تلاميذ الجذوع المشتركة المهنية، أو مسالك السنة الأولى من سلك البكالوريا المهنية الراغبون في إعادة التوجيه إلى جذوع ومسالك مهنية مغايرة لتلك المسجلين بها ومتوفرة بنفس الجهة؛
- **الفئة الثانية:** تلاميذ الجذوع المشتركة المهنية، أو مسالك السنة الأولى من سلك البكالوريا المهنية الراغبون في إعادة التوجيه إلى باقي الجذوع والمسالك غير المهنية؛
- **الفئة الثالثة:** تلاميذ باقي الجذوع المشتركة ومسالك السنة الأولى من سلك البكالوريا، غير المهنية، الراغبون في إعادة التوجيه إلى الجذوع المشتركة المهنية أو مسالك السنة الأولى من سلك البكالوريا المهنية.

2.2. إجراءات إعادة التوجيه

الفئة	الإمكانات المتاحة (الملحق 1)	الإجراءات المسطرية
الفئة الأولى	اختيارات دراسية مهنية مغايرة ومتوفرة بنفس الجهة	<ul style="list-style-type: none"> • إيداع بطاقات الترشيح حسب النموذج 1 لدى إدارة المؤسسات الثانوية الأصلية؛ • إرسال البطاقات من المؤسسات الثانوية إلى الأكاديمية الجهوية عبر السلم الإداري؛ • إجراء الاختيار الأولي حسب ما هو وارد في الفقرة (3.1) أعلاه، مع إجراء اختبارات خاصة لولوج الجنوع المشتركة المهنية؛ • انعقاد اللجن الجهوية للبيكالوريا المهنية للبت في الطلبات.
الفئة الثانية	اختيارات دراسية أخرى غير مهنية مع إرجاعهم لنياباتهم الأصلية في حالة قبول طلباتهم	<ul style="list-style-type: none"> • الخضوع للإجراءات المسطرية الجاري بها العمل في إعادة التوجيه بموجب المذكرة رقم 90 لسنة 2007؛ • موافاة الأكاديمية الجهوية بلوائح التلاميذ المستفيدين من إعادة التوجيه إلى هذه الاختيارات من طرف المؤسسات الثانوية الأصلية عبر السلم الإداري، وذلك قبل انعقاد اللجن الجهوية للبيكالوريا المهنية.
الفئة الثالثة	اختيارات دراسية مهنية	<ul style="list-style-type: none"> • إيداع بطاقة الترشيح حسب النموذج 1 لدى إدارة المؤسسة الثانوية الأصلية؛ • إرسال المؤسسات الثانوية لهذه البطاقات إلى الأكاديمية الجهوية، عبر السلم الإداري، التي تحتفظ بالطلبات التي تهم اختيارات متوفرة بالجهة، وتحيل الأخرى على الأكاديميات المعنية؛ • إجراء الاختيار الأولي حسب ما هو وارد في الفقرة (3.1) أعلاه، مع إجراء اختبارات خاصة لولوج الجنوع المشتركة المهنية؛ • انعقاد اللجن الجهوية للبيكالوريا المهنية للبت في الطلبات.

وبعد انقضاء مداوماتها، تعمل اللجن الجهوية على موافاة النيابات الإقليمية المعنية، عن طريق السلم الإداري، بلوائح التلاميذ الذين قُبلت طلباتهم قصد إحالتها على المؤسسات الثانوية المعنية لاتخاذ الإجراءات الإدارية المترتبة عن قرارات هذه اللجن.

3. الجسور بين التكوين المهني وسلكي الجنوع المشتركة المهنية والبيكالوريا المهنية

1.3. الفئات المعنية

- الحاصلون على دبلوم التأهيل المهني (أو شهادة النجاح في نهاية التكوين)، المسلم من طرف مؤسسات التكوين المهني، والراغبون في ولوج مسالك السنة الأولى من سلك البكالوريا المهنية شريطة:
 - حصولهم على شهادة السلك الثانوي الإعدادي منذ مدة لا تزيد عن ثلاث سنوات في بداية الموسم الدراسي الذي سيتابع المترشح به دراسته بالسنة الأولى بكالوريا مهنية في حالة قبول طلبه؛
 - انسجام تخصصات دبلوم التأهيل المهني المحصل عليه من طرفهم مع تخصصات مسالك البكالوريا المهنية المرغوب فيها، وفق جدول المطابقة الذي يوضع لهذا الغرض.

- تلاميذ السنة الثانية من سلك البكالوريا المهنية، الذين لم يتوقفوا في الحصول على شهادة البكالوريا، والراغبون في ولوج السنة الثانية من مستوى التقني بالتكوين المهني بالجهة في تخصصات منسجمة مع مسلك البكالوريا المهنية المسجلين به، وذلك وفق جدول المطابقة الذي يوضع لهذا الغرض، وتجدر الإشارة إلى أن الجسور المعمول بها حاليا داخل نظام التكوين المهني تبقى سارية المفعول.

2.3. إجراءات التوجيه المتعلقة بالمرشحين الحاصلين على دبلوم التأهيل المهني

يمكن للحاصلين على دبلوم التأهيل المهني، المستوفين للشروط الواردة في الفقرة الأولى أعلاه، إيداع ترشيحاتهم (النموذج 2) في بداية السنة الدراسية لدى النيابة الإقليمية للتربية الوطنية القريبة من سكنهم، مرفوقة بنسخة من الدبلوم المحصل عليه أو شهادة النجاح في نهاية التكوين، وذلك لولوج مسالك السنة الأولى من سلك البكالوريا المهنية.

ويتم اختيار المترشحين المقبولين من طرف اللجنة الجهوية للبكالوريا المهنية بناء على درجة الاستحقاق بالاستناد إلى معدلاتهم العامة التي حصلوا بها على دبلوم التأهيل المهني في نهاية التكوين، وذلك في حدود المقاعد المتوفرة بكل جذع ومسلك بالجهة.

كما تعمل المؤسسات الثانوية، التي تم قبول هؤلاء المترشحين لمواصلة الدراسة بها، على اتخاذ كافة الإجراءات الإدارية المترتبة عن قرارات اللجنة الجهوية للبكالوريا المهنية بخصوصهم.

3.3. إجراءات التوجيه المتعلقة بولوج السنة الثانية من مستوى التقني بالتكوين المهني

يعمل التلاميذ، الذين لم يتوقفوا في الحصول على شهادة البكالوريا، والراغبون في ولوج السنة الثانية من مستوى التقني بالتكوين المهني، على إيداع طلبات ترشيحهم (النموذج 3) بداية السنة الدراسية لدى إدارة مؤسساتهم الأصلية مرفوقة بكشوف النقط برسم سنتي سلك البكالوريا المهنية.

وتعمل المؤسسات الثانوية على إرسال الترشيحات إلى النيابة الإقليمية لإحالتها على الأكاديمية الجهوية لاعتمادها من طرف اللجنة الجهوية للبكالوريا المهنية، التي تتعقد للنظر في هذه الترشيحات بالاستناد أساسا إلى:

- النتائج الدراسية للتلاميذ المترشحين في سلك البكالوريا المهنية؛
- ملاحظات هيئتي التدريس والتكوين بشأن أدائهم؛
- جدول المطابقة بين مسالك البكالوريا المهنية وتخصصات مستوى التقني المتوفرة جميعها بالجهة.

وتعمل اللجنة الجهوية بعد انقضاء مداولاتها على إخبار المؤسسات الثانوية الأصلية، ومؤسسات التكوين المهني المعنية، عبر السلم الإداري بلانحة التلاميذ الموجهين إلى مستوى التقني قصد اتخاذ كافة الترتيبات الإدارية المترتبة عن قرارات هذه اللجنة، وضمان تسجيل هؤلاء التلاميذ في التخصصات التي وجهوا إليها.

4. اللجنة الجهوية للبكالوريا المهنية

1.4. تشكيلة اللجنة الجهوية

يشكل مدير الأكاديمية الجهوية للتربية والتكوين لجنة جهوية للبكالوريا المهنية تعمل تحت إشرافه، وتضم:

- رئيس القسم المكلف بملف التوجيه بالأكاديمية بصفته منسقا للجنة؛
- رئيس مكتب الإعلام والتوجيه بالأكاديمية الجهوية بصفته مقررا؛
- ممثل مندوبية الجهة للتكوين المهني؛
- ممثلي الإدارات الجهوية للقطاعات المكونة المعنية بمسالك البكالوريا المهنية بالجهة؛
- ممثلي المؤسسات الشريكة المعنية بمسالك البكالوريا المهنية بالجهة؛

- المفتش المنسق الجهوي التخصصي في مجال التوجيه التربوي؛
- المستشارون في التوجيه التربوي المكلفون بالثانويات التأهيلية المحتضنة للجدوع المشتركة المهنية ومسالك سلك البكالوريا المهنية؛
- مدراء الثانويات التأهيلية المحتضنة لهذه الجدوع والمسالك؛
- مدراء مؤسسات التكوين المهني المحتضنة لهذه الجدوع والمسالك.

2.4. مهام اللجنة الجهوية

- تعمل اللجنة الجهوية للبكالوريا المهنية، بالإضافة إلى العمليات المشار إليها ضمن الفقرات السابقة، على ما يلي:
- تحديد شكل اختبار الانتقاء المعتمد لاختيار التلاميذ المترشحين لولوج الجدوع المشتركة المهنية خلال عمليتي التوجيه وإعادة التوجيه، وتحديد جميع الإجراءات المتعلقة باجتيازه، مع اقتراح أعضاء اللجن المتخصصة لإعداده على مدير الأكاديمية الجهوية للتربية والتكوين قصد تكليفهم رسميا بهذه المهمة؛
 - تدقيق الجدولة الزمنية لإنجاز الإجراءات المتعلقة بالتوجيه وإعادة التوجيه الخاصة بالجدوع المشتركة المهنية ومسالك سلك البكالوريا المهنية بالجهة، أخذا بعين الاعتبار الجدولة الزمنية رفقته (الملحق 4) وكذا مقتضيات المساطر المنظمة لعمليتي التوجيه وإعادة التوجيه الجاري بها العمل، ثم عرضها على الأكاديمية الجهوية للتربية والتكوين لاعتمادها ضمن الجدولة الزمنية العامة لعمليات التوجيه وإعادة التوجيه، وإخبار باقي الأكاديميات الجهوية للتربية والتكوين ضمن منطقة استقطابها بهذه الجدولة.

5. مقتضى انتقالي

استثناء من إجراءات الاختيار الأولي المشار إليها أعلاه، يتم إرجاء العمل باختبارات الانتقاء لولوج الجدوع المشتركة المهنية، في إطار عمليتي التوجيه وإعادة التوجيه إلى حين إعداد الأطر المرجعية الخاصة بهذه الاختبارات ابتداء من الموسم الدراسي المقبل. ويتم تعويض هذه الاختبارات في إطار عمليتي التوجيه (في نهاية 2014/2015) وإعادة التوجيه (في بداية 2015/2016) بعملية الانتقاء المبني على النتائج الدراسية في المواد الدراسية المؤهلة بمعاملاتها (الملحق 5)، مع الاحتفاظ بنفس الإجراءات المسطرة الأخرى المشار إليها سابقا.

ونظرا لما تكتسبه هذه الإجراءات من أهمية في سيرورة إرساء البكالوريا المهنية تحقيقا للأهداف التربوية المتوخاة، وحتى تتمكن الفئات المستهدفة من الاستفادة من المسطرة موضوع هذه المذكرة، أهيب بكم العمل، كل من موقعه، على إبلاغ مضامين هذه المذكرة إلى هذه الفئات وإلى الفاعلين المعنيين بتطبيقها، والحرص على تفعيل مقتضياتها خدمة لمنظومتنا التربوية التكوينية ولناشئتنا. والسلام.

وزير التربية الوطنية
والتكوين المهني

رشيد بن المختار بن عبد الله



إمكانات التوجيه وإعادة التوجيه المتعلقة بالجدوع المشتركة المهنية ومسالك البكالوريا المهنية

:: الملحق رقم 1 ::

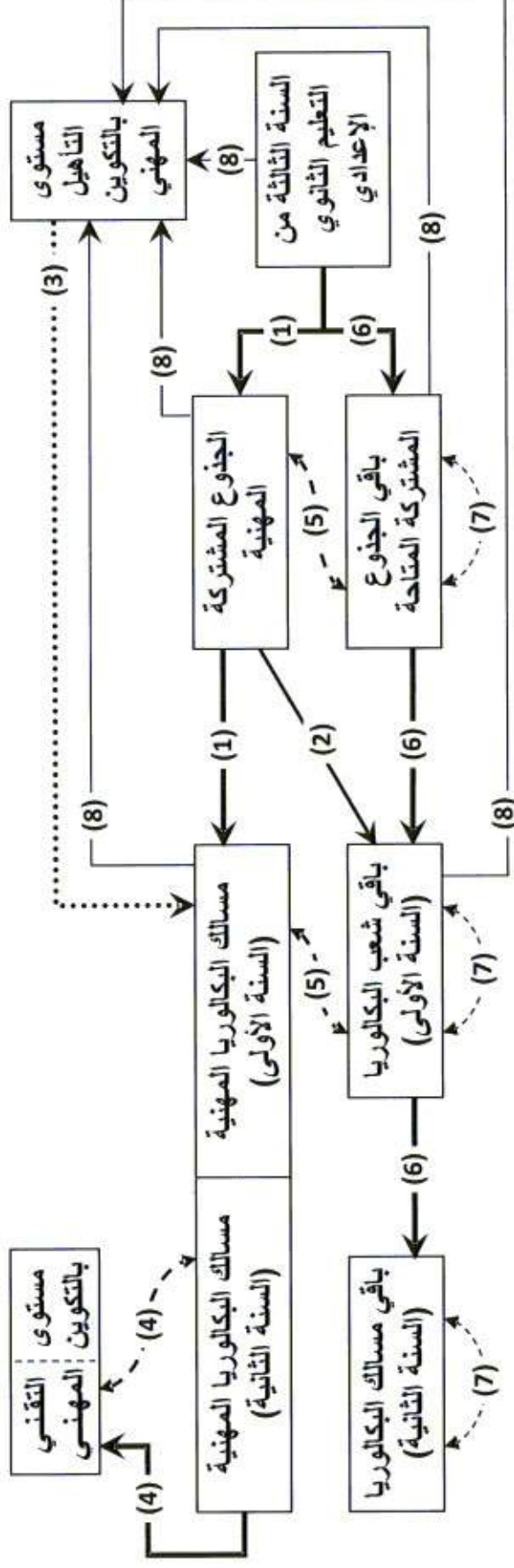

- (1) إمكانات التوجيه المتاحة إلى الجدوع المشتركة المهنية ومسالك السنة الأولى من سلك البكالوريا بموجب المذكرة الحالية؛
- (2) إمكانات التوجيه المتاحة لتلاميذ الجدوع المشتركة المهنية إلى باقي شعب السنة الأولى بكالوريا المتناحة وفق مساطر التوجيه الجاري بها العمل؛
- (3) الإمكانيات المتاحة أمام الحاصلين على دبلوم التأهيل المهني للاتحاق بالجدوع المشتركة المهنية ومسالك السنة الأولى من سلك البكالوريا المهنية حسب جدول المطابقة بين التخصصات؛
- (4) الإمكانيات المتاحة أمام تلاميذ مسالك السنة الثانية من سلك البكالوريا المهنية للاتحاق (توجيه أو إعادة توجيه) بالسنة الثانية من مستوى التفتي بالتكوين المهني حسب جدول المطابقة بين التخصصات؛
- (5) إمكانات إعادة التوجيه بين الجدوع المشتركة المهنية وباقي الجدوع المشتركة، وبين مسالك السنة الأولى من سلك البكالوريا المهنية وباقي شعب السنة الأولى بكالوريا؛
- (6) إمكانات التوجيه المتاحة بموجب باقي مساطر التوجيه الجاري بها العمل؛
- (7) إمكانات إعادة التوجيه المتاحة بين باقي الجدوع المشتركة وشعب مسالك البكالوريا بموجب مساطر إعادة التوجيه الجاري بها العمل؛
- (8) إمكانات التوجيه إلى مستوى التأهيل بالتكوين المهني وفق مسطرة التوجيه الجاري بها العمل بهذا الخصوص.

إمكانات التوجيه في نهاية السنة الثالثة من التعليم الثانوي الإعدادي
وفي نهاية الجذوع المشتركة المهنية

من...	إلى...
السنة الثالثة من التعليم الثانوي الإعدادي	الجذع المشترك المهني الصناعي
	الجذع المشترك المهني الفلاحي
	الجذع المشترك المهني الخدماتي
	باقي الجذوع المشتركة (1)
	مستوى التأهيل بالتكوين المهني
الجذع المشترك المهني الصناعي	مسالك السنة الأولى من سلك البكالوريا المهنية في التخصصات الصناعية
	الشعب العلمية (2)
	الشعب التكنولوجية (3)
	شعبة الفنون التطبيقية
	شعبة العلوم الاقتصادية والتدبير
	مستوى التأهيل بالتكوين المهني
الجذع المشترك المهني الفلاحي	مسالك السنة الأولى من سلك البكالوريا المهنية في التخصصات الفلاحية
	الشعب العلمية (2)
	شعبة الفنون التطبيقية
	شعبة العلوم الاقتصادية والتدبير
	مستوى التأهيل بالتكوين المهني
الجذع المشترك المهني الخدماتي	مسالك السنة الأولى من سلك البكالوريا المهنية في التخصصات الخدماتي
	الشعب الأدبية (4)
	شعبة الفنون التطبيقية
	شعبة العلوم الاقتصادية والتدبير
	مستوى التأهيل بالتكوين المهني

(1) ج. م. علمي، وج. م. للأداب والعلوم الإنسانية، بمختلف خياراتها، وج. م. تكنولوجي، وج. م. للتعليم الأصلي.

(2) تضم الشعب العلمية شعبة العلوم التجريبية، وشعبة العلوم الرياضية، بمختلف خياراتها.

(3) تضم الشعب التكنولوجية شعبة العلوم والتكنولوجيات الكهربائية، وشعبة العلوم والتكنولوجيات الميكانيكية.

(4) تضم الشعب الأدبية شعبة الآداب والعلوم الإنسانية بمختلف خياراتها، وشعبة العلوم الشرعية، وشعبة اللغة العربية.

إمكانات إعادة التوجيه المتعلقة بالجدوع المشتركة المهنية
ومسالك السنة الأولى من سلك البكالوريا المهنية

من...	إلى...
أحد الجذوع المشتركة المهنية (الصناعي / الفلاحي / الخدماتي)	أحد الجذوع المشتركة المتبقية (جدعين مهنيين + باقي الجذوع (1))
باقي الجذوع المشتركة (1)	أحد الجذوع المشتركة المهنية الثلاثة (الصناعي / الفلاحي / الخدماتي)
مسالك السنة الأولى من سلك البكالوريا المهنية في تخصصات صناعية أخرى مسالك السنة الأولى من سلك البكالوريا المهنية في تخصصات المجالين الآخرين الشعب العلمية (2) الشعب التكنولوجية (3) شعبة الفنون التطبيقية شعبة العلوم الاقتصادية والتدبير	مسالك السنة الأولى من سلك البكالوريا المهنية في تخصصات صناعية أخرى
	مسالك السنة الأولى من سلك البكالوريا المهنية في تخصصات المجالين الآخرين
	الشعب العلمية (2)
	الشعب التكنولوجية (3)
	شعبة الفنون التطبيقية
	شعبة العلوم الاقتصادية والتدبير
مسالك السنة الأولى من سلك البكالوريا المهنية في تخصصات فلاحية أخرى مسالك السنة الأولى من سلك البكالوريا المهنية في تخصصات المجالين الآخرين الشعب العلمية (2) شعبة الفنون التطبيقية شعبة العلوم الاقتصادية والتدبير	مسالك السنة الأولى من سلك البكالوريا المهنية في تخصصات فلاحية أخرى
	مسالك السنة الأولى من سلك البكالوريا المهنية في تخصصات المجالين الآخرين
	الشعب العلمية (2)
	شعبة الفنون التطبيقية
	شعبة العلوم الاقتصادية والتدبير
مسالك السنة الأولى من سلك البكالوريا المهنية في تخصصات خدمتية أخرى مسالك السنة الأولى من سلك البكالوريا المهنية في تخصصات المجالين الآخرين الشعب الأدبية (4) شعبة الفنون التطبيقية شعبة العلوم الاقتصادية والتدبير	مسالك السنة الأولى من سلك البكالوريا المهنية في تخصصات خدمتية أخرى
	مسالك السنة الأولى من سلك البكالوريا المهنية في تخصصات المجالين الآخرين
	الشعب الأدبية (4)
	شعبة الفنون التطبيقية
	شعبة العلوم الاقتصادية والتدبير
السنة الأولى بكالوريا - الشعب العلمية (2) -	مسالك السنة الأولى من سلك البكالوريا المهنية في التخصصات الصناعية والفلاحية والخدمتية
الشعب التكنولوجية (3)	مسالك السنة الأولى من سلك البكالوريا المهنية في التخصصات الصناعية والخدمتية
الشعب الأدبية (4)	مسالك السنة الأولى من سلك البكالوريا المهنية في التخصصات الخدمتية

(1) ج. م. علمي، وج. م. للآداب والعلوم الإنسانية، بمختلف خياراتها، وج. م. تكنولوجي، وج. م. للتعليم الأصيل.

(2) تضم الشعب العلمية شعبة العلوم التجريبية، وشعبة العلوم الرياضية، بمختلف خياراتها.

(3) تضم الشعب التكنولوجية شعبة العلوم والتكنولوجيات الكهربائية، وشعبة العلوم والتكنولوجيات الميكانيكية.

(4) تضم الشعب الأدبية شعبة الآداب والعلوم الإنسانية بمختلف خياراتها، وشعبة العلوم الشرعية، وشعبة اللغة العربية.



:: الملحق رقم 2 ::

معدل الانتقاء الأولي حسب المسالك والمواد المؤهلة

صيغة احتساب معدل الانتقاء (2)	معاملاتها	المواد الدراسية المؤهلة	
$(4*MP + 3*PC + 2*MT + 1*LF) / 10$ (بالنسبة للتوجيه إلى المسالك الصناعية وإعادة التوجيه بينها) $(3*PC + 2*MT + 1*LF) / 6$ (بالنسبة لإعادة التوجيه إلى المسالك الصناعية من باقي الشعب)	4	MP: المواد المهنية (1)	ولوج مسالك السنة الأولى من سلك البكالوريا المهنية الصناعية
	3	PC: الفيزياء والكيمياء	
	2	MT: الرياضيات	
	1	LF: اللغة الفرنسية	
$(4*MP + 3*SVT + 2*PC + 1*LF) / 10$ (بالنسبة للتوجيه إلى المسالك الفلاحية وإعادة التوجيه بينها) $(3*SVT + 2*PC + 1*LF) / 6$ (بالنسبة لإعادة التوجيه إلى المسالك الفلاحية من باقي الشعب)	4	MP: المواد المهنية (1)	ولوج مسالك السنة الأولى من سلك البكالوريا المهنية الفلاحية
	3	SVT: علوم الحياة والأرض	
	2	PC: الفيزياء والكيمياء	
	1	LF: اللغة الفرنسية	
$(4*MP + 3*LF + 2*LA + 1*HG) / 10$ (بالنسبة للتوجيه إلى المسالك الخدماتية وإعادة التوجيه بينها) $(3*LF + 2*LA + 1*HG) / 6$ (بالنسبة لإعادة التوجيه إلى المسالك الخدماتية من باقي الشعب)	4	MP: المواد المهنية (1)	ولوج مسالك السنة الأولى من سلك البكالوريا المهنية الخدماتية
	3	LF: اللغة الفرنسية	
	2	LA: اللغة العربية	
	1	HG: التاريخ والجغرافيا	

- (1) تُحتسب المواد المهنية كموا مؤهلة فقط في حالة اختيار المترشح التوجيه إلى إحدى مسالك السنة الأولى من سلك البكالوريا المهنية المتفرعة عن الجذع المشترك المهني الذي نجح فيه، ولا تُعتمد هذه المواد في عملية الاختيار الأولي التي يخضع لها التلاميذ الراغبون في إعادة التوجيه إلى مسالك السنة الأولى من سلك البكالوريا المهنية.
- (2) تُعتمد في حساب معدل الانتقاء:

- في حالة التوجيه إلى مسالك السنة الأولى من سلك البكالوريا المهنية: معدلات الدورة الأولى في المواد المؤهلة المحصل عليها خلال الجذع المشترك المهني الحالي للمترشح؛
- في حالة إعادة التوجيه إلى مسالك السنة الأولى من سلك البكالوريا المهنية: المعدلات السنوية المحصل عليها في المواد المؤهلة خلال الجذع المشترك الذي انتقل منه المترشح إلى السنة الأولى بكالوريا.



بطاقة الترشيح لولوج البكالوريا المهنية
:: خاصة بالتلاميذ الممدرسين ::

- طلب التوجيه إلى الجذوع المشتركة المهنية
 طلب إعادة التوجيه إلى مسالك السنة الأولى من سلك البكالوريا المهنية
(توضع علامة × في الخانة المناسبة من كل عمود)

إطار خاص بالتلميذ المترشح

الاسم الكامل: الجنس: ذكر أنثى
المستوى الدراسي⁽¹⁾:
أرغب في الترشيح لولوج الاختيار الدراسي الآتي⁽²⁾:

ترتيب هذا الاختيار
ضمن بطاقة
الرغبات⁽⁵⁾

الجذع المشترك المهني⁽³⁾: الصناعي أو الفلاحي أو الخدماتي

مسلك⁽⁴⁾: بسلك البكالوريا المهنية

(3)	(2)	(1)

حرر بـ
بتاريخ
توقيع التلميذ

- (1) يُحدد هنا المستوى الدراسي للمترشح، بالإضافة إلى التخصص بالنسبة لتلاميذ التعليم الثانوي التأهيلي
(2) حسب التوزيع الجغرافي للجذوع المشتركة المهنية ومسالك سلك البكالوريا المهنية ومناطق استقطابها
(3) تُوضع علامة × في الخانة المناسبة بالنسبة لتلاميذ السنة الثالثة من التعليم الثانوي الإعدادي في حالة التوجيه أو سلك الجذوع المشتركة في حالة إعادة التوجيه
(4) يُحدد مسلك السنة الأولى من سلك البكالوريا المهنية بالنسبة لتلاميذ سلك الجذوع المشتركة في حالة التوجيه وتلاميذ السنة الأولى بكالوريا في حالة إعادة التوجيه
(5) تُوضع علامة × في الخانة الملائمة لترتبة الاختيار المرغوب فيه كما هو وارد ضمن بطاقة الرغبات

رأي وتوقيع المستشار في التوجيه التربوي

إطار خاص بولي أمر التلميذ المترشح

أنا الموقع أسفله،
رقم بطاقة التعريف الوطنية:
أوافق، بصفتي ولي أمر التلميذ
على رغبته المعبر عنها أعلاه.
التوقيع

حرر بـ
بتاريخ

(تأشيرة الثانوية الأصلية)

تشهد إدارة ثانوية
أن التلميذ من قسم
قد أودع لديها يوم بطاقة الترشيح لولوج الجذع المشترك
المهني أو مسلك

**توصيل
الإيداع**

إطار خاص بمصلحة الصحة المدرسية

(يُعبأ هذا الإطار فقط في حالة التوجيه وإعادة التوجيه المتعلقة بولوج أحد الجذوع المشتركة المهنية)

حرر بـ بتاريخ (خاتم وتوقيع طبيب الصحة المدرسية)	بناء على الفحص المنجز للتلميذ ، يشهد طبيب الصحة المدرسية أنه <input type="checkbox"/> قادر بدنيا / <input type="checkbox"/> غير قادر بدنيا على متابعة الدراسة بالاختيار الدراسي المعبر عنه أعلاه.
--	---

إطار خاص بإدارة الثانوية الأصلية

(يُملأ فقط بالنسبة لمرشحين لولوج مسالك السنة الأولى من سلك البكالوريا المهنية في إطار عمليتي التوجيه أو إعادة التوجيه)

معدل الانتقاء ⁽⁸⁾ : 20 /	نقط التلميذ المترشح في المواد المؤهلة للمسلك المرغوب فيه ⁽⁶⁾					
	(ن) × (م)	النقطة (ن)	المعاملات (م)			المواد الدراسية
			المسالك الخدمائية	المسالك الفلاحية	المسالك الصناعية	
(خاتم وتوقيع مدير الثانوية التأهيلية)			4	4	4	المواد المهنية ⁽⁷⁾
			--	--	2	الرياضيات
			--	2	3	الفيزياء والكيمياء
			--	3	--	علوم الحياة والأرض
			3	1	1	اللغة الفرنسية
			2	--	--	اللغة العربية
			1	--	--	التاريخ والجغرافيا
				6 أو 10	6 أو 10	6 أو 10

⁽⁶⁾ يُدوّن بالنسبة لكل مادة مؤهلة، وحسب المسلك المرغوب فيه، معدل المترشح فيها برسم الدورة الأولى من السنة الدراسية الحالية في حالة التوجيه، ومعدله فيها برسم آخر مستوى دراسي نجح فيه في حالة إعادة التوجيه.

⁽⁷⁾ تُحتسب المواد المهنية كمواضيع مؤهلة فقط في حالة اختيار المترشح التوجيه، أو إعادة التوجيه، إلى إحدى مسالك السنة الأولى من سلك البكالوريا المهنية المتفرعة عن الجذع المشترك المهني الذي نجح فيه.

إطار خاص باللجنة الجهوية للبكالوريا المهنية

حرر بـ بتاريخ (تأشير الأكاديمية الجهوية للتربية والتكوين)	نقطة اختبار الانتقاء: 20 /
	قرار اللجنة الجهوية بخصوص التلميذ المترشح
	<input type="checkbox"/> مقبول باللائحة الرسمية <input type="checkbox"/> مقبول بلائحة الانتظار الرتبة في اللائحة: <input type="checkbox"/> غير مقبول بأية لائحة (لا يمكن إصدار قرار القبول بلائحة الانتظار في حالة إعادة التوجيه)
	المؤسسات المستقبلية في حالة القبول البلدة:
	الثانوية التأهيلية: مؤسسة التكوين المهني:

يجب الاحتفاظ بهذا التوصل قصد الإدلاء به عند الاقتضاء



..... : الأكاديمية الجهوية
..... : النيابة الإقليمية
..... : الموسم الدراسي

:: النموذج 2 ::

بطاقة الترشيح لولوج البكالوريا المهنية
:: خاصة بالحاصلين على دبلوم التأهيل المهني ::

(ترفق هذه البطاقة بنسخة من دبلوم التأهيل المهني أو شهادة النجاح في نهاية التكوين بمستوى التأهيل بالتكوين المهني)

إطار خاص بالمرشح			
الاسم الكامل: الجنس: <input type="checkbox"/> ذكر <input type="checkbox"/> أنثى			
تخصص الدبلوم المحصل عليه(1):			
أرغب في الترشيح لولوج الاختيار الدراسي الآتي(2):			
<table border="1"> <tr> <td>الجدع المشترك المهني(3): <input type="checkbox"/> الصناعي أو <input type="checkbox"/> الفلاحي أو <input type="checkbox"/> الخدماتي</td> </tr> <tr> <td>مسلك(4): بسلك البكالوريا المهنية</td> </tr> </table>		الجدع المشترك المهني(3): <input type="checkbox"/> الصناعي أو <input type="checkbox"/> الفلاحي أو <input type="checkbox"/> الخدماتي	مسلك(4): بسلك البكالوريا المهنية
الجدع المشترك المهني(3): <input type="checkbox"/> الصناعي أو <input type="checkbox"/> الفلاحي أو <input type="checkbox"/> الخدماتي			
مسلك(4): بسلك البكالوريا المهنية			
<p>(1) يُحدد هنا التخصص الذي حضر فيه المرشح دبلوم التأهيل المهني (2) حسب الجذوع المشتركة المهنية ومسالك سلك البكالوريا المهنية المتوفرة بنفس الجهة تابع بها المرشح تكوينه (3) تُوضع علامة × في الخانة المناسبة (4) يُحدد مسلك السنة الأولى من سلك البكالوريا المهنية بالنسبة للمرشحين الناجحين في سلك الجذوع المشتركة قبل الالتحاق بالتكوين المهني</p>			
حرر بـ	تاريخ		
توقيع المرشح			

معدل النجاح في مستوى التأهيل بالتكوين المهني
..... / 20
(تأشير مؤسسة التكوين المهني المانحة للدبلوم)

إطار خاص بولي أمر المرشح
أنا الموقع أسفله،
رقم بطاقة التعريف الوطنية:
أوافق، بصفتي ولي أمر
على رغبته المعبر عنها أعلاه.
التوقيع
حرر بـ
تاريخ

إطار خاص باللجنة الجهوية للبكالوريا المهنية	
حرر بـ بتاريخ	<input type="checkbox"/> طلب مقبول <input type="checkbox"/> طلب غير مقبول
	المؤسسات المستقبلية في حالة القبول: البلدة:
	الثانوية التأهيلية: مؤسسة التكوين المهني:
(تأشير الأكاديمية الجهوية للتربية والتكوين)	

توصيل الإيداع	تشهد النيابة الإقليمية أن قد أودع لدى مكتب الإعلام والتوجيه يوم بطاقة الترشيح لولوج الجذع المشترك المهني أو مسلك	(تأشير النيابة الإقليمية)
---------------	--	---------------------------



بطاقة الترشيح لولوج السنة الثانية من
مستوى التقني بالتكوين المهني
:: خاصة بتلاميذ السنة الثانية من سلك البكالوريا المهنية ::

(ترفق هذه البطاقة بكشف النقط الخاص بالسنة الأولى بكالوريا مهنية ونقط الدورة الأولى من السنة الثانية أو السنة بكاملها بالنسبة للمكررين)

إطار خاص بالمرشح	
الاسم الكامل:	الجنس: <input type="checkbox"/> ذكر <input type="checkbox"/> أنثى
القسم:	مسلك البكالوريا المهنية:
أرغب في الترشيح لولوج السنة الثانية من مستوى التقني بالتكوين المهني في تخصص (1):	
.....	
(1) ينبغي مراعاة انسجام التخصص المرغوب فيه مع مسلك البكالوريا المهنية المسجل به التلميذ وفق جدول المطابقة	
حرر بـ	بتاريخ
توقيع المرشح	

رأي وتوقيع المستشار في التوجيه التربوي	إطار خاص بولي أمر التلميذ المرشح
	أنا الموقع أسفله،
	رقم بطاقة التعريف الوطنية:
	أوافق، بصفتي ولي أمر التلميذ،
	على رغبته المعبر عنها أعلاه.
	التوقيع
	حرر بـ
	بتاريخ

إطار خاص باللجنة الجهوية للبكالوريا المهنية	
حرر بـ	<input type="checkbox"/> طلب مقبول <input type="checkbox"/> طلب غير مقبول
بتاريخ	مؤسسة التكوين المهني المستقبلية في حالة القبول
(تأشيرة الأكاديمية الجهوية للتربية والتكوين)	المؤسسة:
	البلدة:

تشهد إدارة ثانوية	توصيل الإيداع
أن التلميذ	
قد أودع لديها يوم	
بطاقة الترشيح لولوج السنة الثانية من	
مستوى التقني بالتكوين المهني في تخصص	
(تأشيرة الثانوية التأهيلية)	



:: الملحق رقم 3 ::

لائحة التلاميذ الموجهين إلى الجذوع المشتركة المهنية
ومسالك السنة الأولى من سلك البكالوريا المهنية

الأكاديمية الجهوية :	النيابة الإقليمية :
المؤسسة الثانوية :	البلدية :

لائحة التلاميذ الموجهين إلى (1):

ر. ت. (2)	الاسم الكامل للتلميذ

(1) يحدد اسم الجذع المشترك المهني أو مسلك السنة الأولى من سلك البكالوريا المهنية المعني باللائحة.
(2) الرقم الترتيبي للتلميذ ضمن اللائحة الرسمية للمقبولين في الاختيار الأولي.



:: الملحق رقم 4 ::

الجدولة الزمنية العامة لعمليات التوجيه وإعادة التوجيه المتعلقة بالبكالوريا المهنية

الشهر	العملية
مارس	<ul style="list-style-type: none">• انعقاد اللجن الجهوية للبكالوريا المهنية من أجل:<ul style="list-style-type: none">◦ تحديد الإجراءات المتعلقة باختبار الانتقاء لولوج الجذوع المشتركة المهنية في إطار عمليتي التوجيه وإعادة التوجيه؛◦ تدقيق الجدولة الزمنية لمختلف العمليات المتعلقة بالتوجيه وإعادة التوجيه الخاصة بالبكالوريا المهنية.
أبريل	<ul style="list-style-type: none">• إيداع الترشيحات لدى إدارة المؤسسات الثانوية لولوج:<ul style="list-style-type: none">◦ الجذوع المشتركة المهنية بالنسبة لتلاميذ السنة الثالثة من التعليم الثانوي الإعدادي؛◦ مسالك السنة الأولى من سلك البكالوريا المهنية بالنسبة لتلاميذ الجذوع المشتركة المهنية.
ماي	<ul style="list-style-type: none">• إجراء اختبار الانتقاء لتلاميذ السنة الثالثة من التعليم الثانوي الإعدادي لولوج الجذوع المشتركة المهنية؛• انعقاد اللجن الجهوية للبكالوريا المهنية من أجل:<ul style="list-style-type: none">◦ انتقاء تلاميذ السنة الثالثة من التعليم الثانوي الإعدادي الراغبين في ولوج الجذوع المشتركة المهنية بناء على درجة الاستحقاق المبني على أولوية اختياراتهم ونتائج اختبار الانتقاء؛◦ انتقاء تلاميذ الجذوع المشتركة المهنية المقبولين لولوج مسالك السنة الأولى من سلك البكالوريا المهنية بناء على درجة الاستحقاق المبني على أولوية اختياراتهم ونتائجهم الدراسية حسب المواد المؤهلة.
يونيو - يوليو	<ul style="list-style-type: none">• انعقاد مجالس الأقسام الخاصة بالتوجيه في نهاية السنة الثالثة من التعليم الثانوي الإعدادي، ونهاية الجذوع المشتركة المهنية؛• انعقاد اللجن الجهوية للبكالوريا المهنية للحسم في نتائج عملية التوجيه المتعلقة بالمقبولين ضمن اللوائح الرسمية ولوائح الانتظار.
سبتمبر	<ul style="list-style-type: none">• إيداع طلبات ولوج الجذوع المشتركة المهنية أو مسالك السنة الأولى من سلك البكالوريا المهنية من طرف الحاصلين على دبلوم التأهيل المهني لدى النيابة الإقليمية؛• تقديم طلبات إعادة التوجيه من وإلى الجذوع المشتركة المهنية أو مسالك السنة الأولى من سلك البكالوريا لدى الثانويات التأهيلية الأصلية؛• تقديم طلبات إعادة التوجيه إلى السنة الثانية من مستوى التقني بالتكوين المهني، لدى الثانويات التأهيلية الأصلية، بالنسبة للتلاميذ الذين لم يفوقوا في الحصول على شهادة البكالوريا المهنية في نهاية الموسم الدراسي المنصرم.
أكتوبر	<ul style="list-style-type: none">• انعقاد اللجن الجهوية للبكالوريا المهنية من أجل البت في:<ul style="list-style-type: none">◦ طلبات ولوج مسالك السنة الأولى من سلك البكالوريا المهنية للحاصلين على دبلوم التأهيل المهني؛◦ طلبات ولوج السنة الثانية من مستوى التقني بالتكوين المهني للتلاميذ غير المتفوقين في الحصول على البكالوريا المهنية؛◦ طلبات إعادة التوجيه إلى الجذوع المشتركة المهنية ومسالك السنة الأولى من سلك البكالوريا.



:: الملحق رقم 5 ::

معدل الانتقاء الأولي لولوج الجذوع المشتركة المهنية استثناء

صيغة احتساب معدل الانتقاء (1)	معاملاتها	المواد الدراسية المؤهلة	
$(3*PC + 2*MT + 1*LF) / 6$	3	PC: الفيزياء والكيمياء	ولوج الجذع المشترك المهني الصناعي
	2	MT: الرياضيات	
	1	LF: اللغة الفرنسية	
$(3*SVT + 2*PC + 1*LF) / 6$	3	SVT: علوم الحياة والأرض	ولوج الجذع المشترك المهني الفلاحي
	2	PC: الفيزياء والكيمياء	
	1	LF: اللغة الفرنسية	
$(3*LF + 2*LA + 1*HG) / 6$	3	LF: اللغة الفرنسية	ولوج الجذع المشترك المهني الخدمي
	2	LA: اللغة العربية	
	1	HG: التاريخ والجغرافيا	

(1) تُعتمد في حساب معدل الانتقاء:

- في حالة التوجيه إلى الجذوع المشتركة المهنية: معدلات الدورة الأولى في المواد المؤهلة المحصل عليها خلال السنة الثالثة من التعليم الثانوي الإعدادي؛
- في حالة إعادة التوجيه إلى الجذوع المشتركة المهنية: المعدلات السنوية المحصل عليها في المواد المؤهلة خلال السنة الثالثة من التعليم الثانوي الإعدادي التي انتقل في نهايتها المترشح إلى سلك الجذوع المشتركة.